

## Cables del freno de mano: desmontar y montar

Desmontar:

- Desmontar la consola central → Carrocería, trabajos de montaje interior; Grupo de rep.68.
- Retirar el revestimiento trasero del piso a izquierda y derecha y desenclipsar los cables del freno de mano.
- Separar el revestimiento izquierdo del piso.
- Desmontar las ruedas.
- Separar el tramo trasero del sistema de escape.
- Desmontar la chapa anticálórica de la zona del sistema de escape.
- Desmontar la sujeción del silentblock del tramo trasero del sistema de escape y la fijación del cable del freno de mano.
- Extraer la arandela de seguridad -1- y desengranchar los cables del freno de mano de la pinza de freno.



Aviso

No dañar el fuelle del cable del freno de mano al desengrancharlo o al engancharlo.

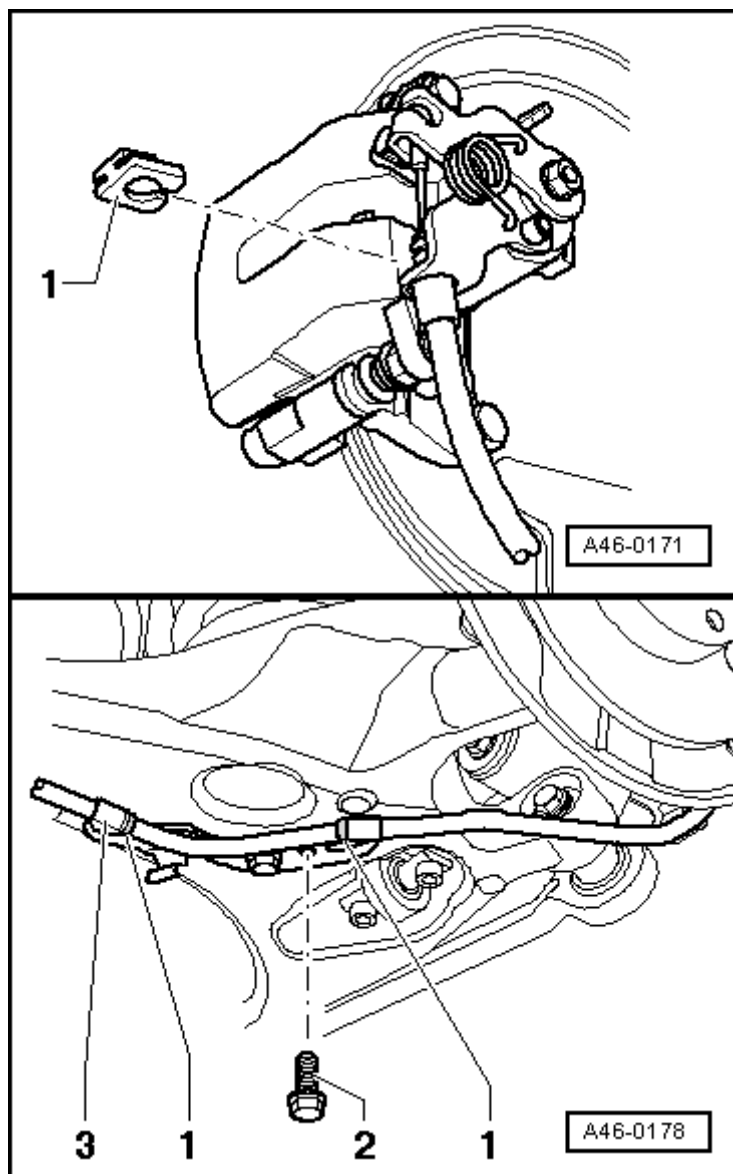

- Desengranchar los cables del freno de mano -1- de su soporte -3- del brazo inferior trasero de suspensión.

Desenclipsar los cables del freno de mano -1- del depósito de combustible (clip) -2-.

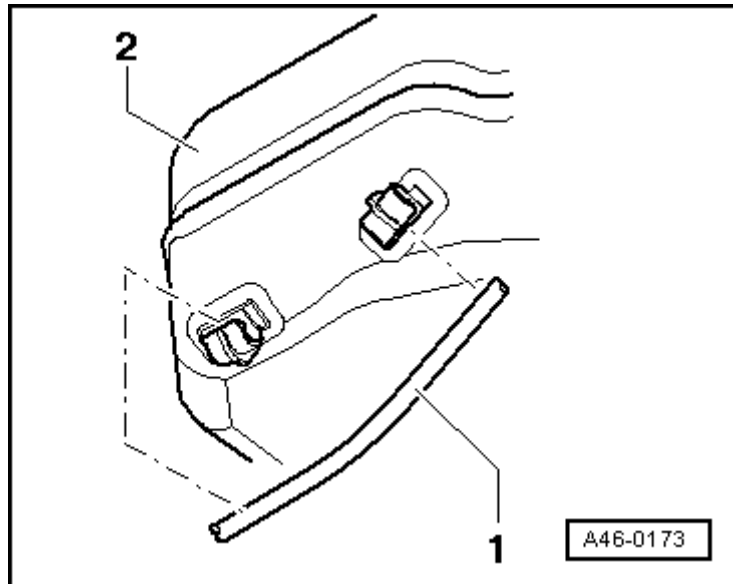

Desenclipsar los cables del freno de mano -3- del soporte -1-.

Para poder enganchar cables de mando nuevos se debe desmontar la palanca del freno de mano y retraer el mecanismo.

Palanca del freno de mano: desmontar y montar → **Capítulo**.  
Montar

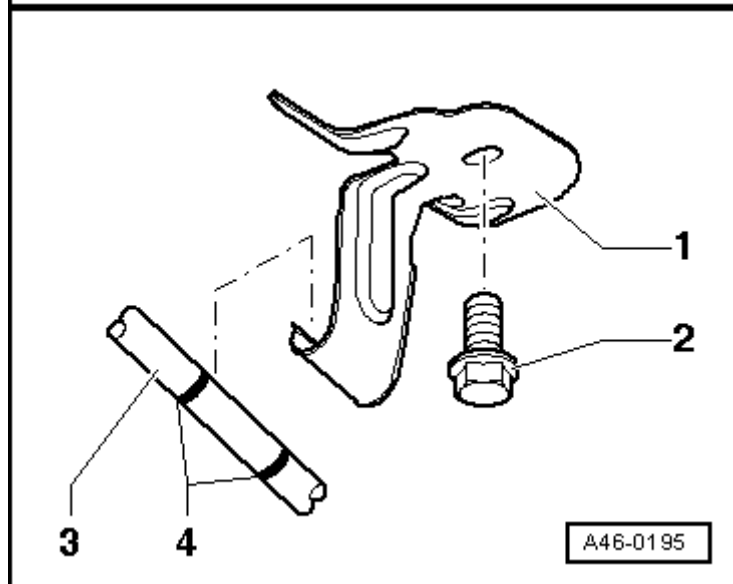

Enclipsar el cable de freno de mano hasta el tope.



Aviso

El cable de freno de mano -1- debe quedar por debajo del cable de freno de mano -2- en el punto de cruce.

Enclipsar el cable de freno de mano en los soportes previstos para ello.

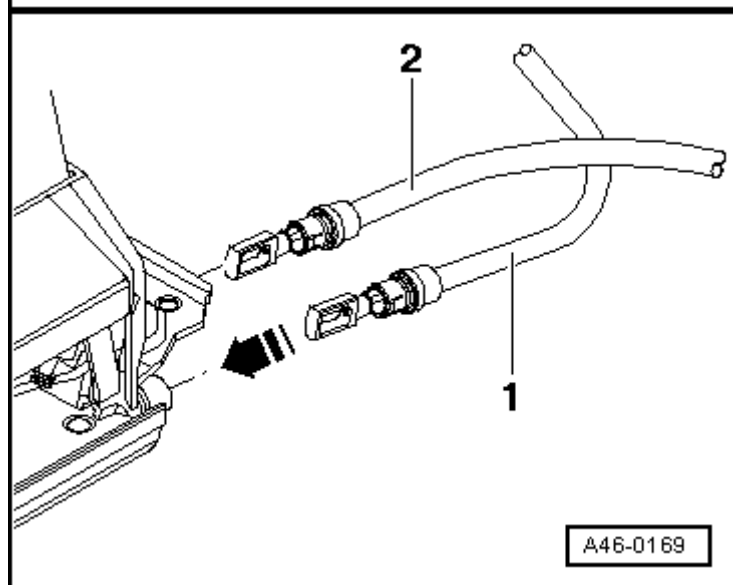

- La patilla tipo clip del soporte debe quedar entre los dos anillos de posición -4-.
- Par de apriete tornillo -2-: 25 Nm.
- Fijar los cables del freno de mano en los bajos o en el depósito.



**Aviso**  
No dañar el fuelle del cable del freno de mano al desengancharlo o al engancharlo.

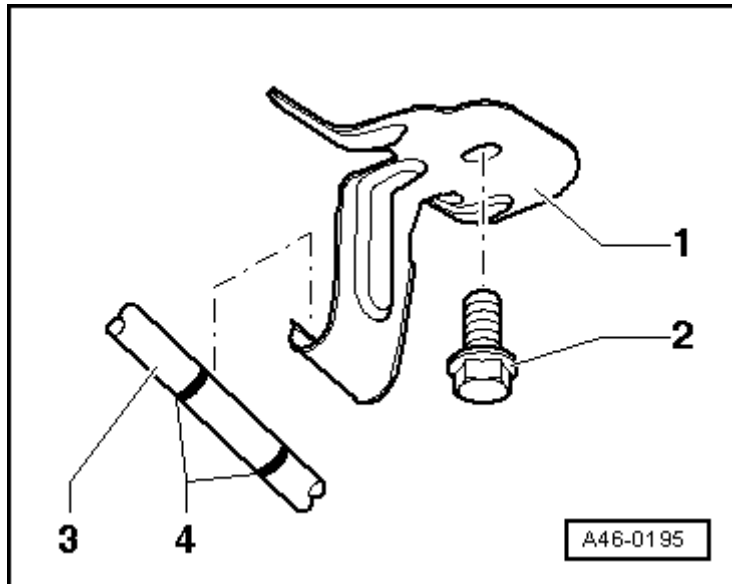

- Enganchar el cable del freno de mano en la pinza de freno y colocar la arandela de seguridad -1-.

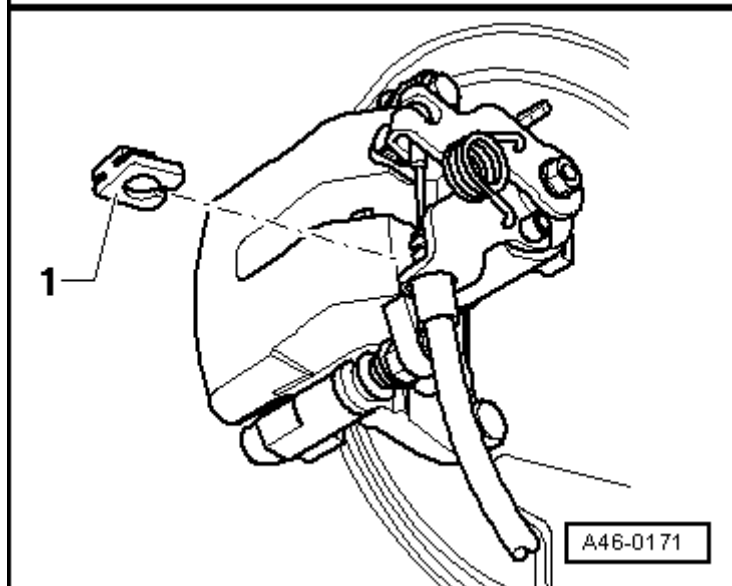

- Los anillos de posición -1- del cable deben quedar en los lugares previstos para ello en el soporte.
- Par de apriete tornillo -2-: 25 Nm.
- Montar las chapas termoaislantes.
- Montar la consola central  
→ Carrocería, trabajos de montaje interior; Grupo de rep.68.
- Ajustar el freno de mano  
→ Capítulo.

